

# Componentes de madera

*Fabricante francés de componentes de madera de alta gama para la construcción*



*Estructuras*



*Aislantes de cubierta*



*Forjados y tabiquerías*



*Revestimientos de madera*

*... y especialista en todos tus proyectos de construcción : desde la concepción hasta la construcción en obra*

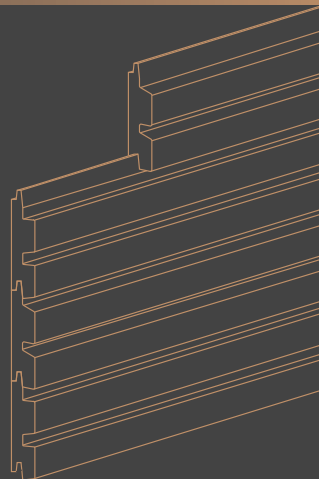
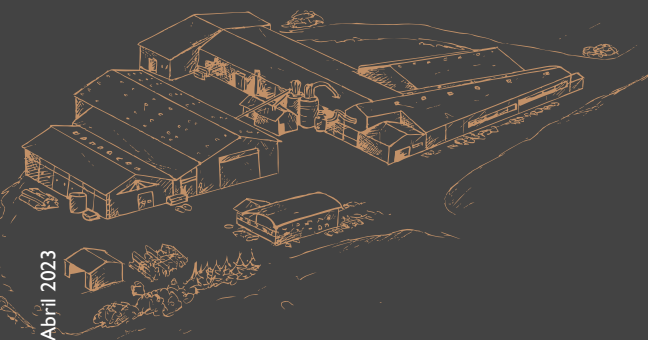

# La empresa SIMONIN

Desde 1967, nos hemos especializados en el diseño y fabricación de estructuras de madera laminada encolada así como también en la fabricación de componentes de madera para la construcción.

Esta gran experiencia nos permite innovar constantemente y desarrollar nuevas soluciones constructivas innovadoras para satisfacer las expectativas de nuestros clientes a

través de los proyectos más complejos. Al igual que con los proyectos de edificios de gran altura : la sede del banco La Caisse d'Épargne Bourgogne-Franche-Comté y los grandes proyectos de futuro como los Juegos Olímpicos de París, la Torre Carmelha en Mónaco (...), concebimos la construcción con madera de manera diferente.



## UBICACIÓN



### SIMONIN SAS

22 ZA des Épinottes  
25500 MONTLEBON  
FRANCIA

Tel +33(0)3 81 67 01 26

simonin@simonin.com



## La FRENCH FAB

Création  
Française

Innovation  
Française

Excellence  
Française

## A LA VANGUARDIA EN TECNOLOGÍA

Estructuras excepcionales, únicas, especiales e innovadoras son el motor de nuestro trabajo. Las estructuras SIMONIN se distinguen por su capacidad de respuesta a proyectos de alta complejidad. Nuestra actividad no se limita a la fabricación de productos estándar, gestionamos internamente la totalidad de un proyecto sea cual sea su complejidad de realización, su envergadura o su distancia de nuestras unidades de producción, controlando perfectamente :

- **la ingeniería** : diseño, cálculo estructural, ejecución y métodos gracias a nuestro departamento de estudios técnicos..
- **la fabricación** : producción, mecanizados, CNC, prefabricación y acabados
- **la logística** : con la organización de los diferentes modos de transporte (terrestre, marítimo y aéreo)
- **la instalación** : con el montaje o la asistencia al montaje.

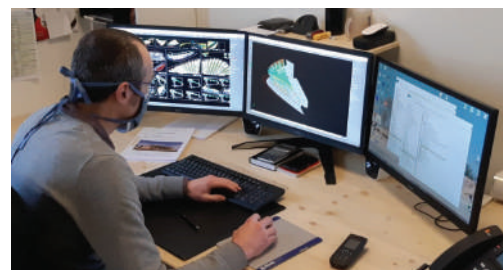

## NUESTRO ENFOQUE AMBIENTAL

Al utilizar madera, con casi 70% de ella ecocertificada (PEFC), SIMONIN tiene una huella de carbono negativa incluso antes de cualquier acción correctora. Además, el procesamiento de la madera produce muy pocos residuos : los desechos se utilizan como combustible (calefacción de todos los edificios de la empresa) o se reciclan para una planta externa.

La mayoría de nuestros productos como el Sapisol® o el NLP-Nelipan® tienen un impacto ambiental positivo durante todo su ciclo de vida.

- Ahorro de recursos medioambientales
  - Consumo energético reducido, aislamiento sin puentes térmicos
  - Ahorro en madera estructural, por lo tanto en recursos naturales.
- De acuerdo con nuestro enfoque



ambiental, nos esforzamos cada día en producir mejor y más sanamente.

## ALREDEDOR DEL MUNDO

Restaurante Hasdrubal - Túnez

Plaza de la ciudad - Pérgolas - Chipre

Oficinas Reino Unido

Empresa

Restaurante La Goulette - Túnez

Villa - Beirut - Líbano

Complejo hotelero Islas Canarias

Tabellón canadiense Dubái

Piscina - Québec

Órganos - Japón

Ayuntamiento San Bartolomé

Green Resort

Wellness Center

Villa - Senegal

Casa privada República Dominicana

Museo de Arte Latino americano Contemporáneo - Uruguay

Terminal aéreo Guinea Ecuatorial

Estación de medición Antártica

Gimnasio - Mayotte

Centros deportivos La Reunión



Descarga nuestros catálogos  
Cubiertas y Estructuras

Realizamos únicamente estructuras de madera laminada encolada

## Madera laminada

*Estructuras de excepción*



- Pícea
- Abeto
- Pino tratado en autoclave
- Alerce sin albura
- Douglas
- Roble
- Haya
- Fresno
- Red Grandis™
- Iroko

Todo tipo de formas en 2D

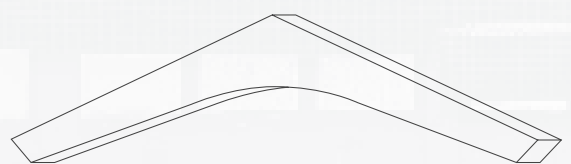
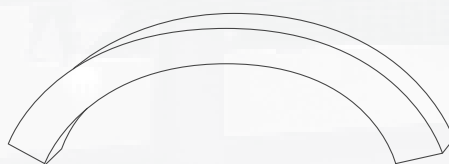
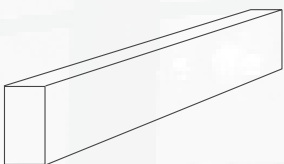

## Servicios

• **Tratamientos y acabados**

• **Estudios y planos**



para todo tipo de aplicaciones (industria, centros deportivos y agrícolas, establecimientos públicos, etc.)

## Ensamblajes Résix®

*El ensamblaje de alto rendimiento*



## Sistema con ficha técnica AT Barras encoladas RBF

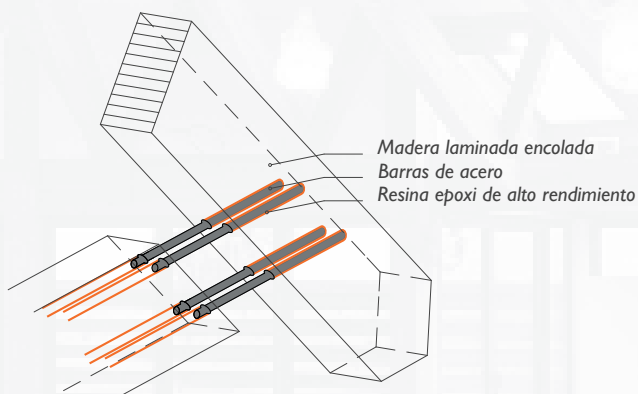

## Todo tipo de formas 3D

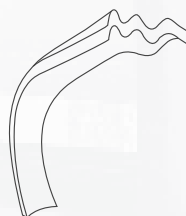
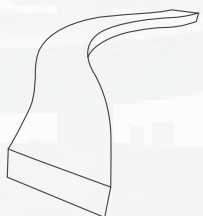

## Servicios

- Mecanización
- CNC

- Pre-ensamblaje
- Transporte



Descarga nuestros  
catálogos y videos  
Aislantes de cubierta

# AISLANTES DE CUBIERTA

Nuestra amplia gama de paneles autoportantes

## Los paneles

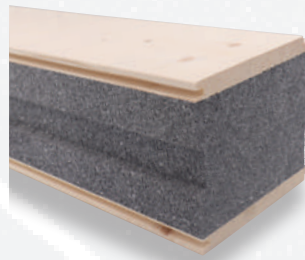

### Sapisol®

*El panel aislante  
de bajo consumo*

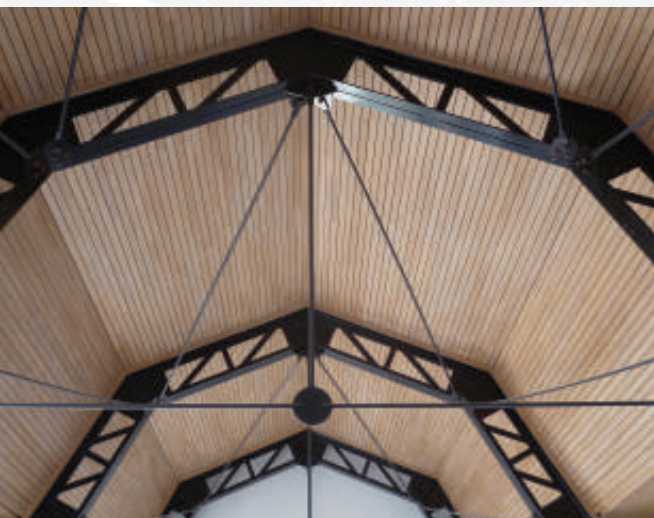

### Sapisol® con cara acústica

*(llamado Sapiphone)  
El panel aislante con corrección  
acústica interior*

## Las especies de madera



Abeto



Abeto  
Madera envejecida



Red Grandis™



Alerce



Roble

## Tipos de perfil

### SAPISOL® Habitación

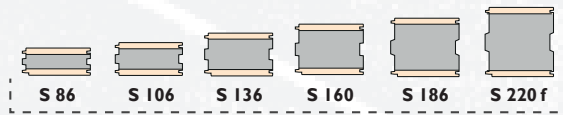

Con tablas de 20 mm de espesor

### Sapisol® con cara acústica

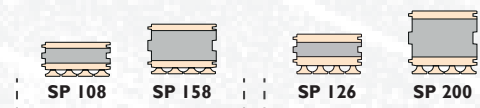

con tablas de 20 mm  
de espesor (*habitación*)

Con tablas de 27 mm de  
espesor (*Establecimientos  
públicos con BsI-d0*)

### Sapiliège®



SL 136

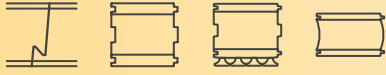

ofrecerle soluciones completas, eficaces y sostenibles para el aislamiento del hogar.

## sandwichs aislantes



**NLP-Nelipan®**  
*El panel aislante de alto rendimiento*



**Sapiliège®**  
*El panel naturalmente aislante*



## aislantes

### SAPISOL® Establecimientos públicos con B-s1,d0

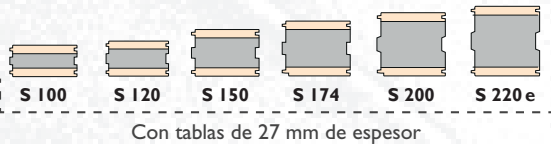

### NLP-Nelipan®

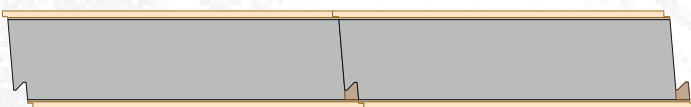

Perfil estándar biselado

## Texturas

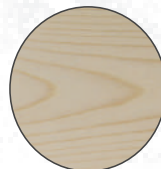

Lijado



Natural



Lasur incoloro

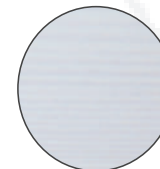

Lasur blanco



Cepillado rugoso

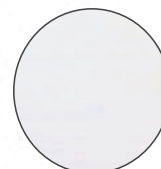

Pintura blanca

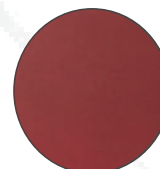

Colores a pedido



Lasur intumescente

## Acabados



Descarga nuestros catálogos  
Forjados y tabiquerías

# FORJADOS Y

Nuestra amplia gama de productos autoportantes ofrecen

## Los forjados



### Dalle-bois

*El panel fácilmente manipulable*



### Dalfeu®

*El tablón macizo corta-fuegos*

## Las especies de madera



Abeto



Abeto  
Madera envejecida



Red Grandis™



Alerce



Roble

## Tipos de perfil

### Dalle-bois



Gama 205 « aspecto forjado »

### Dalfeu® - REI hasta 180 minutos



Dalfeu® « aspecto forjado »

Dalfeu® « aspecto madera laminada »

# TABIQUERIAS

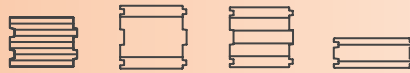

soluciones completas, eficientes y sostenibles para todos los proyectos.

## autoportantes

### Sapisin®

La solución completa para forjados, cubiertas y tabiquerías



### Sapiliège®

El panel naturalmente aislante



## tablones macizos

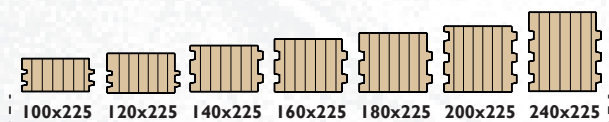

Gama 225 « aspecto madera laminada encolada »

### Sapisin®



### Sapiliège®



## Texturas



Lijado



Cepillado rugoso

## Acabados



Natural

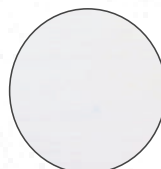

Pintura blanca



Lasur incoloro

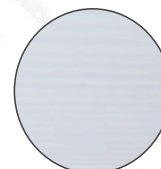

Lasur blanco



Lasur intumescente



Descarga nuestros  
catálogos y video  
Revestimientos de madera

# REVESTIMIENTOS

Nuestros técnicos prestan especial atención a  
para ofrecer un producto con una gran



## Funlam®



### Madera y

- 100% de las tablas
- Gran
- Montaje simple

### Fijaciones

- Taladros para fijaciones
- Sin riesgos de

### Mecanización de

- Montaje en
- Sin

### Cepillado (según

- Aceleración de la erosión
- Mejor agarre

## Las especies de madera y acabados

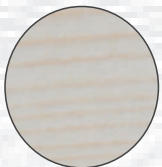

Abeto



Alerce



Red Grandis™

**+ DE 1000 COLORES A PEDIDO**  
(PINTURA O SATURADOR)

- Pintura
- Saturador

- Saturador
- Lasur
- Sin acabado

- Saturador

• Saturador semi-opaco

**NOVEDAD**

## Tipos de

### FUNLAM®

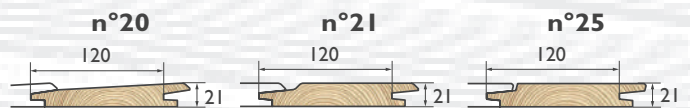

### OPENLAM®

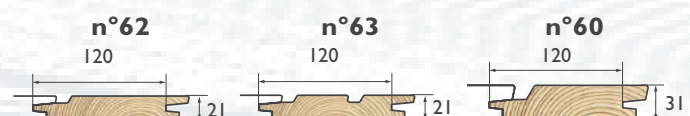

Reacción al fuego a pedido : C-s1, d0 (M2)



# DE MADERA



cada detalle de nuestro revestimiento de madera  
estética y gran fiabilidad, único en el mercado.

## Openlam®

### seleccionada empalmada

utilisables  
estabilidad  
y rápido

### invisibles

de todas las tabla  
rajaduras

### los extremos

continuo  
pérdidas

### tipo de acabado)

natural de la madera  
del acabado

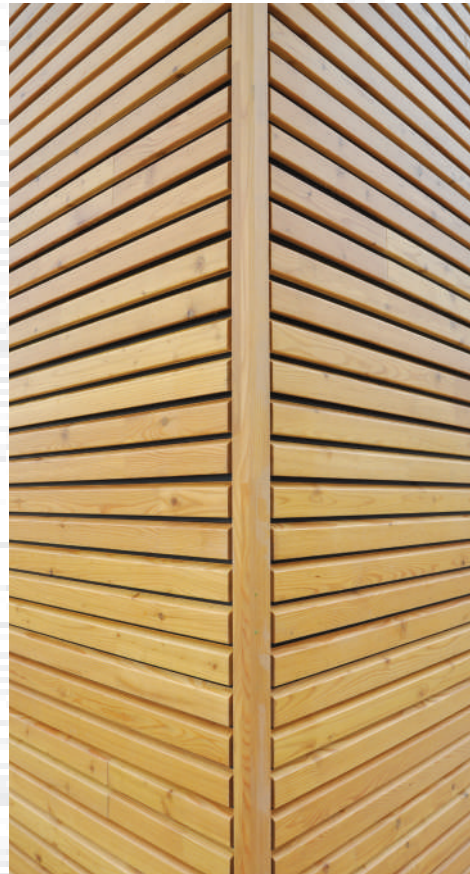

## perfil

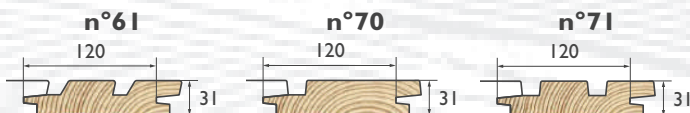
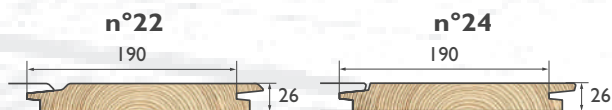

## Perfiles de ángulo

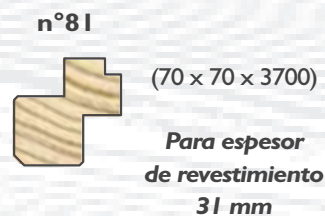
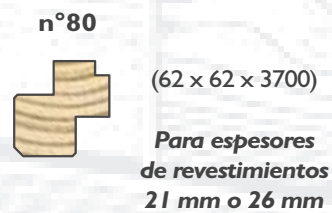

## Perfiles para dinteles

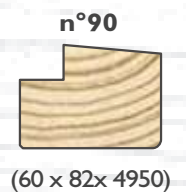

## Perfiles para montantes

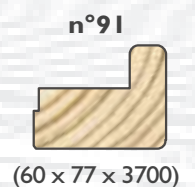

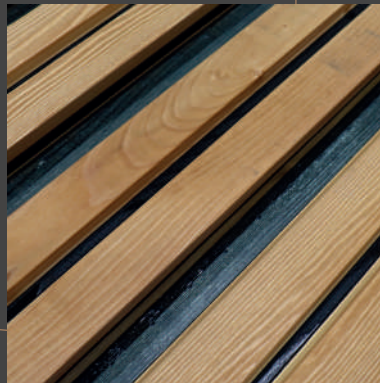

**SIMONIN**  
Wood Solutions

22 ZA des Épinottes • 25500 MONTLEBON • Francia  
Tel. +33 (0)3 81 67 01 26 • [simonin@simonin.com](mailto:simonin@simonin.com)  
[www.simonin.com](http://www.simonin.com)